

- Благодаря простой конструкции расширен выбор материалов, что позволяет использовать клапан для самых различных сред
- Многообразие исполнений позволяет найти оптимальный вариант для конкретных условий работы
- Управление с использованием внешнего пилотного воздуха (исполнения с пневматическим и электрическим управлением)

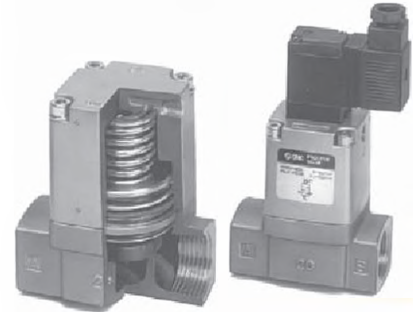

Технические характеристики

Среда		см. табл.
Температура рабочей среды* (°C)	VNB000A	-5 ~ +60
Температура окр. среды* (°C)	VNB000B, VNB000C	-5 ~ +99 (вода, масло и т.д., только с пневмоуправлением)
Испытательное давление (МПа)		1.5
Диапазон давлений (МПа)	VNB0010	От вакуума до 0.5
	VNB0020, VNB0030	От вакуума до 1.0
	VNB0040	
Пилотный воздух	Давление (МПа)	VNB0010, VNB0040 0.25 ~ 0.7 VNB0020, VNB0030 (0.1~0.25) + 0.25xДавлениеРабочейСреды (см. график)
	Смазка	Не требуется (если исп., рекомендуемое масло по стандарту ISO VG32)
	Температура (°C)	-5 ~ 50 (до +60 для клапанов с пневмоуправлением)

* при низких температурах используется сухой воздух

Рабочая среда

Материал корпуса	BC6: стандарт			Алюминий: L			Нерж. сталь: S		
	NBR	FPM	EPR	NBR	FPM	EPR	NBR	FPM	EPR
Материал уплотнения									
Код уплотнения	A	B	C	A	B	C	A	B	C
Сжатый воздух (стандарт, сухой)	●	●	●	●	●	●	●	●	●
Низкий вакуум (1 Торр)	●	●	●	●	●	●	●	●	●
CO ₂ (до 0.7 МПа)	●	●	●	●	●	●	●	●	●
CO ₂ (0.7~1.0 МПа)	●	●	●	●	●	●	●	●	●
Азот (N ₂)	●	●	●	●	●	●	●	●	●
Аргон	●	●	●	●	●	●	●	●	●
Гелий	●	●	●	●	●	●	●	●	●
Вода (стандарт, до +60°C)	●	●	●	●	●	●	●	●	●
Вода (до +99°C только с пневмоупр.)	●	●	●	●	●	●	●	●	●
Турбинное масло	●	●	●	●	●	●	●	●	●
Шпиндельное масло	●	●	●	●	●	●	●	●	●
Керосин	●	●	●	●	●	●	●	●	●
Бензин	●	●	●	●	●	●	●	●	●
Топливное масло	●	●	●	●	●	●	●	●	●
Тормозная жидкость	●	●	●	●	●	●	●	●	●
Силиконовое масло	●	●	●	●	●	●	●	●	●
Нефть	●	●	●	●	●	●	●	●	●
Этиловый спирт	●	●	●	●	●	●	●	●	●
Этиленгликоль (до +80°C)	●	●	●	●	●	●	●	●	●
Кипящая вода	●	●	●	●	●	●	●	●	●

Более полная информация по запросу

Зависимость давления пилотного воздуха от давления рабочей среды

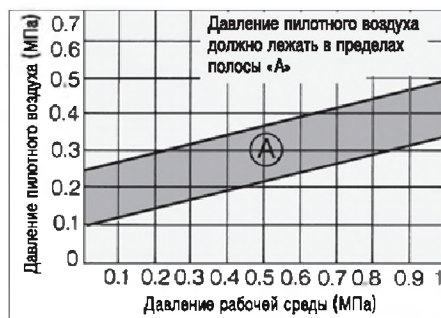

Тип	Н.З.	Н.О.	Двойного действия
С пневмоуправлением	VNB001	VNB002	VNB003
С электроуправлением	VNB011	VNB012	

Пропускная способность и вес

Модель	Пропускная способность Cv	Вес (кг)	
		С пневмоуправлен-м	С электроуправлен-м
VNB1000-F6A	0.8	0.3	0.4
VNB1000-F8A	1		
VNB1000-F10A	1.1		
VNB2040-F10A	2.6	0.6	0.7
VNB2000-F10A	4.0		
VNB2040-F15A	2.6		
VNB2000-F15A	4.8	0.9	1.0
VNB3040-F20A	5.4		
VNB3000-F20A	7.4		
VNB4040-F25A	7	1.4	1.5
VNB4000-F25A	12		
VNB5040-F32A	11		
VNB5000-F32A	18	2.5	2.6
VNB5040-32F	11		
VNB5000-32F	18		
VNB6040-F40A	19	4.1	4.2
VNB6000-F40A	28		
VNB6040-40F	19		
VNB6000-40F	28	7.7	7.8
VNB7040-F50A	29		
VNB7000-F50A	43		
VNB7040-50F	29	11.4	11.5
VNB7000-50F	43		

2/2 клапан для управления потоками различных сред VNB

Номер для заказа

С ПНЕВМОУПРАВЛЕНИЕМ VNB 2 0 1 A - F 15A
С ЭЛЕКТРОУПРАВЛЕНИЕМ VNB 2 0 1 A - F 15A - 5 D

Материал уплотнений
 A NBR
 B FKM
 C EPR
 См. табл. "Рабочая среда"

Материал корпуса
 - Стандарт
 S* Нерж. сталь
 L* Алюминий
 * Только с резьбовым присоединением

Опции пилотного клапана
 - Стандарт
 V* Вакуум
 *Для типоразмеров 2-7

Электрический разъем
 G Залитый кабель
 GS Залитый кабель с искрогашением
 E Терминальная коробка под тонкий кабель¹⁾
 EZ Терминальная коробка под тонкий кабель¹⁾ с индикатором и искрогашением
 T Терминальная коробка под усиленный кабель²⁾
 TZ Терминальная коробка под усиленный кабель²⁾ с индикатором и искрогашением
 D DIN-разъем
 DZ DIN-разъем с индикатором и искрогашением
 G Залитый кабель
 GS Залитый кабель с искрогашением
 C Кабелепровод
 T Терминальная коробка под усиленный кабель²⁾
 TS Терминальная коробка под усиленный кабель²⁾ с искрогашением
 TZ³⁾ Терминальная коробка под усиленный кабель²⁾ с индикатором и искрогашением
 TL³⁾ Терминальная коробка под усиленный кабель²⁾ с индикатором
 D DIN-разъем
 DL DIN-разъем с индикатором

Тип присоединения
 - Фланец
 F Резьба

Типоразмер
 Условн. проход (мм) | 1 | 2 | 3¹⁾ | 4
 Н.З. 0.5 МПа | Н.О. | Двойного действия | Н.З. 1 МПа

Типоразмер	Условн. проход (мм)	1	2	3 ¹⁾	4	Присоединение	Резьба	Фланец
1	Ø7	-	-	-	-	6A	G 1/8	-
	-	-	-	-	-	8A	G 1/4	-
	-	-	-	-	-	10A	G 3/8	-
2	Ø11	-	-	-	-	10A	G 3/8	-
	Ø15	-	-	-	-	-	-	-
3	Ø11	-	-	-	-	15A	G 1.2	-
	Ø15	-	-	-	-	-	-	-
4	Ø14	-	-	-	-	20A	G 3/4	-
	Ø20	-	-	-	-	-	-	-
5	Ø16	-	-	-	-	25A	G 1	-
	Ø25	-	-	-	-	-	-	-
6	Ø22	-	-	-	-	32A	G 1 1/4	-
	Ø32	-	-	-	-	32F	-	1 1/4 B
	Ø32	-	-	-	-	-	-	-
7	Ø28	-	-	-	-	40A	G 1 1/2	-
	Ø40	-	-	-	-	40F	-	1 1/2 B
	Ø40	-	-	-	-	-	-	-
7	Ø33	-	-	-	-	50A	G 2	-
	Ø50	-	-	-	-	50F	-	2B
	Ø50	-	-	-	-	-	-	-

Номинальное напряжение
 1 100 VAC
 2 200 VAC
 3 110 VAC
 4 220 VAC
 7 240 VAC
 8 48 VAC
 5 24 VDC
 6 12 VDC
 9 Прочее

¹⁾ Диаметр кабеля не более 3.5 мм
²⁾ Диаметр кабеля 6-8 мм
³⁾ Недоступно для напряжений 12 VDC и 240 VAC
 Для клапана с эл. подводом DZ к номеру для заказа добавляется символ «-X200». Номер для заказа пилотного клапана в этом случае VO307- DZ.

Запасной пилотный клапан (заказывается отдельно)

для типоразмеров 5 ~ 7

VO301 - 00 5 G S

Исполнение
 - Стандарт
 V Для вакуума

Напряжение питания
 1 100 VAC
 2 200 VAC
 3 110 VAC
 4 220 VAC
 7 240 VAC
 5 24 VDC
 6 12 VDC
 9 Прочее

Электрический разъем
 G Залитый кабель
 C Кабелепровод
 T* Терминальная коробка под усиленный кабель
 D DIN-разъем
 DL DIN-разъем с индикатором (по запросу)

Искрогаситель
 - Нет
 S Есть (кроме исполнения DL)

для типоразмеров 1 ~ 4

SF4 - 1 DZ - 23

Напряжение питания
 1 100 VAC
 2 200 VAC
 3 110 VAC
 4 220 VAC
 7 240 VAC
 5 24 VDC
 6 12 VDC
 9 Прочее

Электрический разъем
 G Залитый кабель
 GS Залитый кабель с искрогашением
 E Терминальная коробка под тонкий кабель
 EZ Терминальная коробка под тонкий кабель с индикатором и искрогашением
 T Терминальная коробка под усиленный кабель
 TZ Терминальная коробка под усиленный кабель с индикатором и искрогашением
 D DIN-разъем
 DZ DIN-разъем с индикатором и искрогашением

* Для пилотного клапана с терминальной коробкой номер для заказа будет следующим: VO301□-00□□□-X302

Конструкция

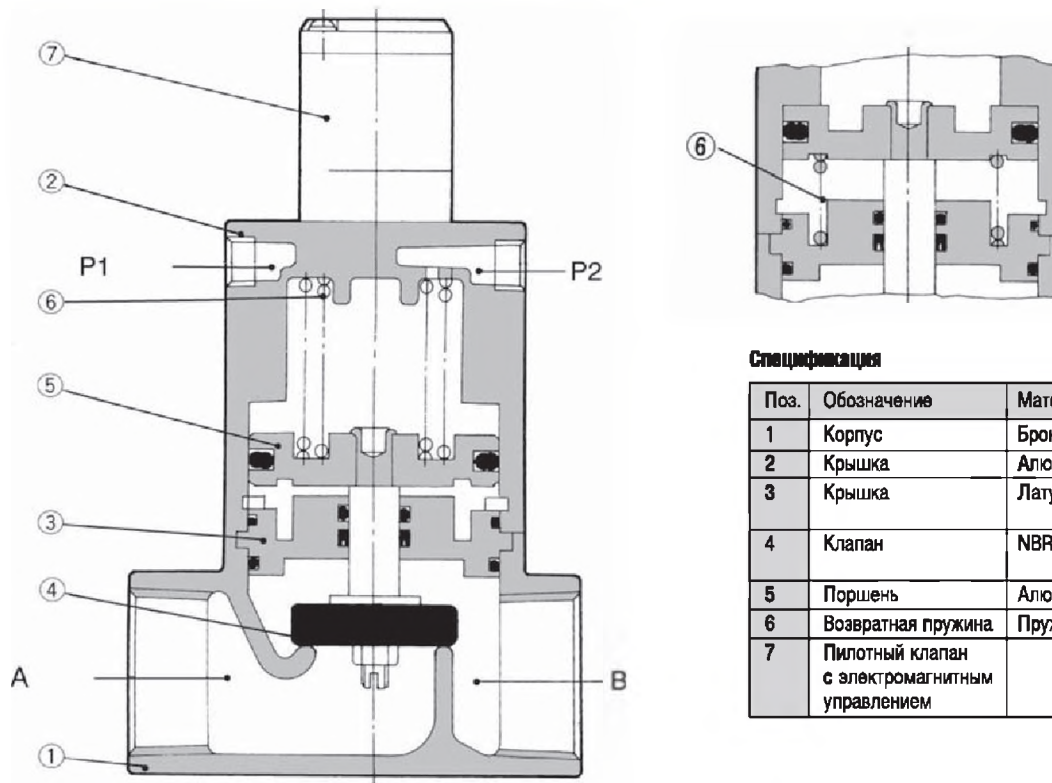

Спецификация

Поз.	Обозначение	Материал	Примечание
1	Корпус	Бронза*	
2	Крышка	Алюминиевый сплав	
3	Крышка	Латунь*	Уплотнения: NBR, FPM, EPR
4	Клапан	NBR, FPM, EPR	Нерж. сталь или латунь
5	Поршень	Алюминиевый сплав	
6	Возвратная пружина	Пружинная сталь	
7	Пилотный клапан с электромагнитным управлением		

Принадлежности (заказываются отдельно)

Поз.	Наименование	Материал		Типоразмер												
		Корпус	Уплотнения	VNB1	VNB2	VNB3	VNB4	VNB5000 -F32A, 32F	VNB5040 -F32A, 32F	VNB6000 -F40A, 40F	VNB6040 -F40A, 40F	VNB7000 -F50A, 50F	VNB7040 -F50A, 50F			
3	Крышка	Бронза	NBR	По запросу	VN2-A3BA	VN3-A3BA	VN4-A3BA	VN5-A3BA	VN6-A3BA	VN7-A3BA						
		Нерж. сталь (опция S)			VN2-A3BSA	VN3-A3BSA	VN4-A3BSA	VN5-A3BSA	VN6-A3BSA	VN7-A3BSA						
		Алюминий (опция L)	VN2-A3BLA		VN3-A3BLA	VN4-A3BLA	VN5-A3BLA	VN6-A3BLA	VN7-A3BLA							
		Бронза	FKM		VN2-A3BB	VN3-A3BB	VN4-A3BB	VN5-A3BB	VN6-A3BB	VN7-A3BB						
		Нерж. сталь (опция S)			VN2-A3BSB	VN3-A3BSB	VN4-A3BSB	VN5-A3BSB	VN6-A3BSB	VN7-A3BSB						
		Алюминий (опция L)	VN2-A3BLB		VN3-A3BLB	VN4-A3BLB	VN5-A3BLB	VN6-A3BLB	VN7-A3BLB							
		Бронза	EPR		VN2-A3BC	VN3-A3BC	VN4-A3BC	VN5-A3BC	VN6-A3BC	VN7-A3BC						
		Нерж. сталь (опция S)			VN2-A3BSC	VN3-A3BSC	VN4-A3BSC	VN5-A3BSC	VN6-A3BSC	VN7-A3BSC						
Алюминий (опция L)	VN2-A3BLC	VN3-A3BLC	VN4-A3BLC	VN5-A3BLC	VN6-A3BLC	VN7-A3BLC										
4	Клапан	Бронза	NBR	По запросу	VN2-4BA	VN3-4BA	VN4-4BA	VN5-A4BA	VN5-A4BA-3	VN6-A4BA	VN6-A4BA-3	VN7-A4BA	VN7-A4BA-3			
		Нерж. сталь (опция S)						VN5-A4BSA	VN5-A4BSA-3	VN6-A4BSA	VN6-A4BSA-3	VN7-A4BSA	VN7-A4BSA-3			
		Алюминий (опция L)						VN5-A4BLA	VN5-A4BLA-3	VN6-A4BLA	VN6-A4BLA-3	VN7-A4BLA	VN7-A4BLA-3			
		Бронза	FKM		VN2-4BB	VN3-4BB	VN4-4BB	VN5-A4BB	VN5-A4BB-3	VN6-A4BB	VN6-A4BB-3	VN7-A4BB	VN7-A4BB-3			
		Нерж. сталь (опция S)						VN5-A4BSB	VN5-A4BSB-3	VN6-A4BSB	VN6-A4BSB-3	VN7-A4BSB	VN7-A4BSB-3			
		Алюминий (опция L)						VN5-A4BLB	VN5-A4BLB-3	VN6-A4BLB	VN6-A4BLB-3	VN7-A4BLB	VN7-A4BLB-3			
		Бронза	EPR		VN2-4BC	VN3-4BC	VN4-4BC	VN5-A4BC	VN5-A4BC-3	VN6-A4BC	VN6-A4BC-3	VN7-A4BC	VN7-A4BC-3			
		Нерж. сталь (опция S)						VN5-A4BSC	VN5-A4BSC-3	VN6-A4BSC	VN6-A4BSC-3	VN7-A4BSC	VN7-A4BSC-3			
		Алюминий (опция L)						VN5-A4BLC	VN5-A4BLC-3	VN6-A4BLC	VN6-A4BLC-3	VN7-A4BLC	VN7-A4BLC-3			
		7	Запасной пилотный клапан		SF4-000-23 (см. стр. 14)						VO3010-00000 (см. стр. 14)					
		-	Крепежный угольник		VN1-A16	VN2-16	VN3-16	VN4-16								

2/2 клапан для управления потоками различных сред VNB

Размеры

Клапан с размером порта 6A, 8A, 10A
Стандартное исполнение

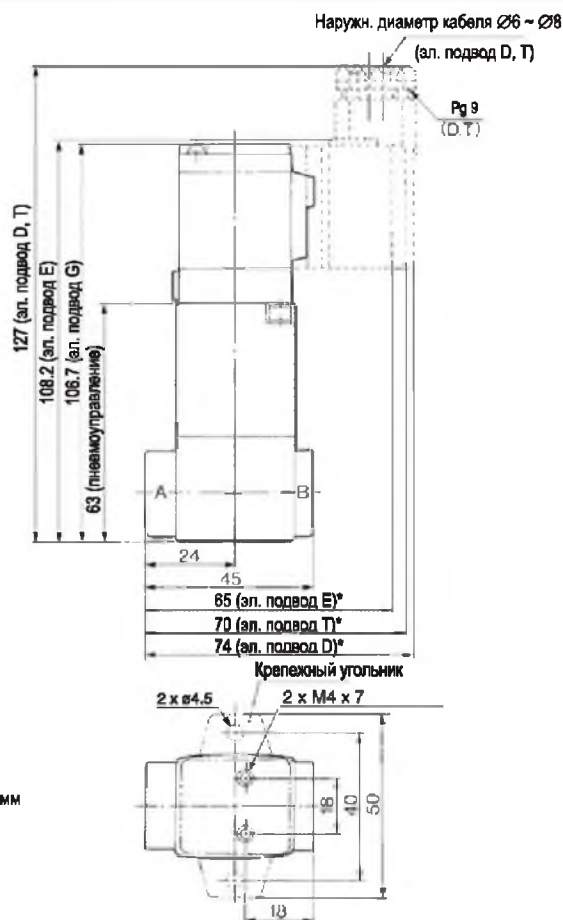
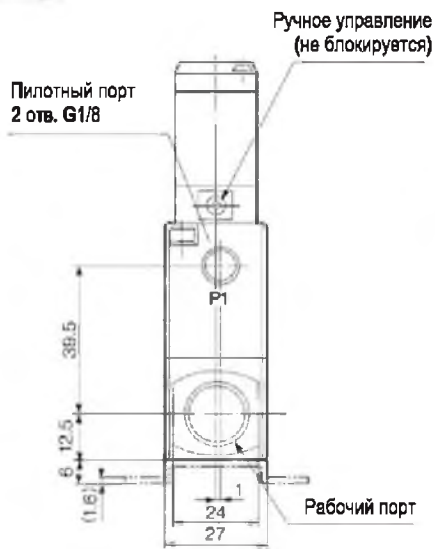

Размер	Рабочий порт 1(A), 2(B)
6A	G1/8
8A	G1/4
10A	G3/8

*Для клапанов с эл. подводом EZ или TZ размер увеличится на 10 мм, для DZ - на 17 мм

Клапан с размером порта 10A, 15A, 20A, 25A
Стандартное исполнение

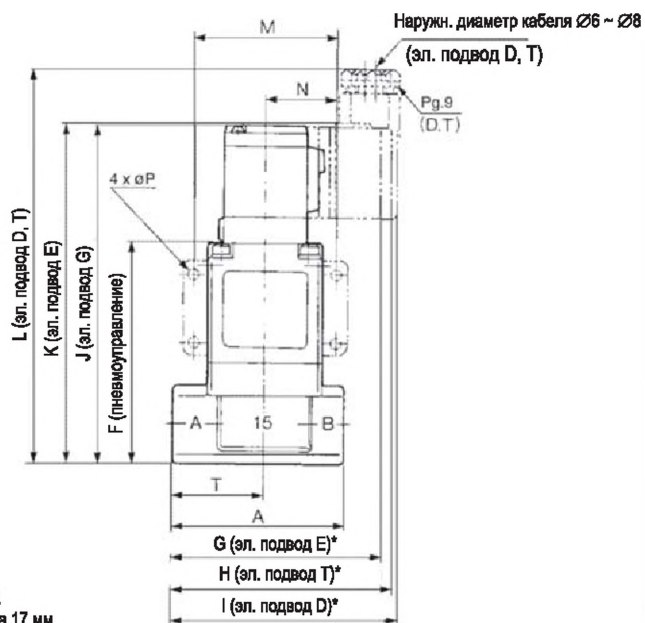
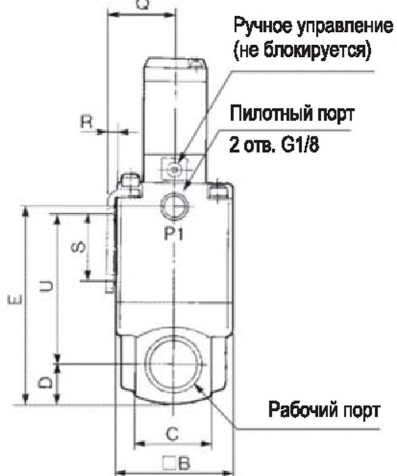

*Для клапанов с эл. подводом EZ или TZ размер увеличится на 10 мм, для DZ - на 17 мм

Размер	Рабочий порт 1(A), 2(B)	A	B	C	D	E	F	G	H	I	J	K	L	M	N	P	Q	R	S	T	U
10A	G3/8	63	42	28	14	72.5	80.5	75	80	84.5	124	125.5	144.5	52	26	4.5	24.3	2.3	25	34	55
15A	G1/2																				
20A	G3/4	80	50	35	17.5	84	92	84	89	93.5	135.5	137	156	62	31	5.5	28.3	2.3	30	43	60.5
25A	G1	90	60	40	20	100	108	90	95	99.5	151.5	153	172	72	36	6.5	33.3	2.3	35	49	73

Размер	Рабочий порт 1(A), 2(B)	A	B	C	D	E	F	G	H	I	J	K	L	M	N	P	Q	R	S	T	U	V	W
10A	G3/8	63	42	28	14	72.5	80.5	75	87	97	114	126.5	170.5	173.5	180.5	52	28	4.5	24.3	2.3	25	34	55
15A	G1/2																						
20A	G3/4	80	50	35	17.5	84	92	80	92	102	125.5	138	182	185	192	62	31	5.5	28.3	2.3	30	43	60.5
25A	G1	90	60	40	20	100	108	81	93	103	141.5	154	198	201	208	72	36	6.5	33.3	2.3	35	49	73

**Клапан с размером порта 32A, 40A, 50A
Стандартное исполнение/ Вакуум**

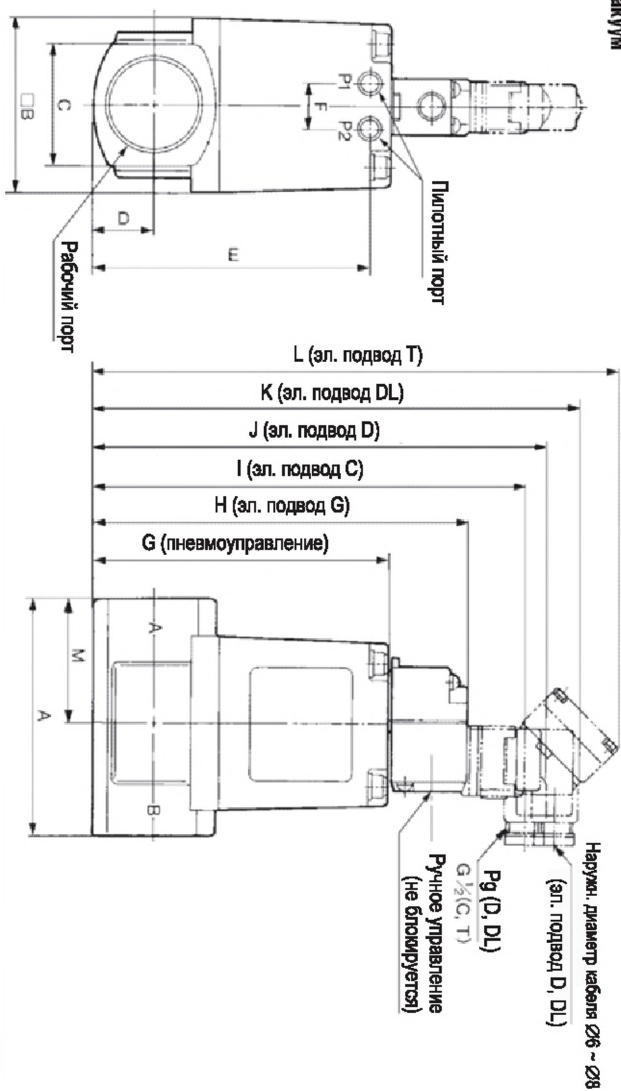

Размер	Рабочий порт 1(A), 2(B)	Пилотный порт 12(P1), 10(P2)	A	B	C	D	E	F	G	H	I	J	K	L	M
32A	G1 1/4	G1/8	105	77	53	26.5	120.5	20	129.5	163	175.5	219	223	229.5	55
40A	G1 1/2	G1/4	120	96	60	30	137	24	147	180.5	193	236	240.5	247	63
50A	G2	G1/4	140	113	74	37	160	24	170	203.5	216	259	263.5	270	74



2/2 клапан для управления потоками различных сред VNB

Размеры

Клапан с размером порта 10A, 15A, 20A, 25A
Вакуумная система

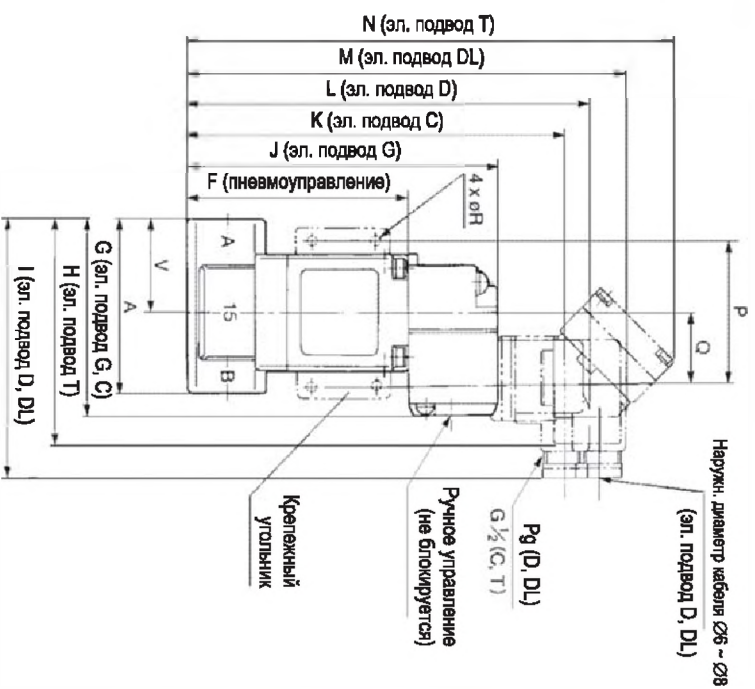
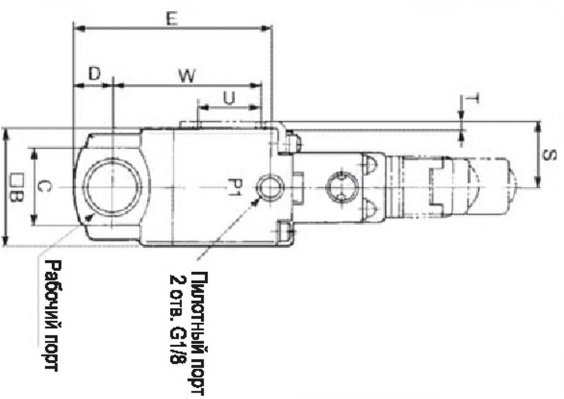

2/2 клапан для управления потоками различных сред VNB

Размеры

Клапан с размером порта 32F, 40F, 50F
(фланцевое соединение)
Стандартное исполнение/ Вакуум

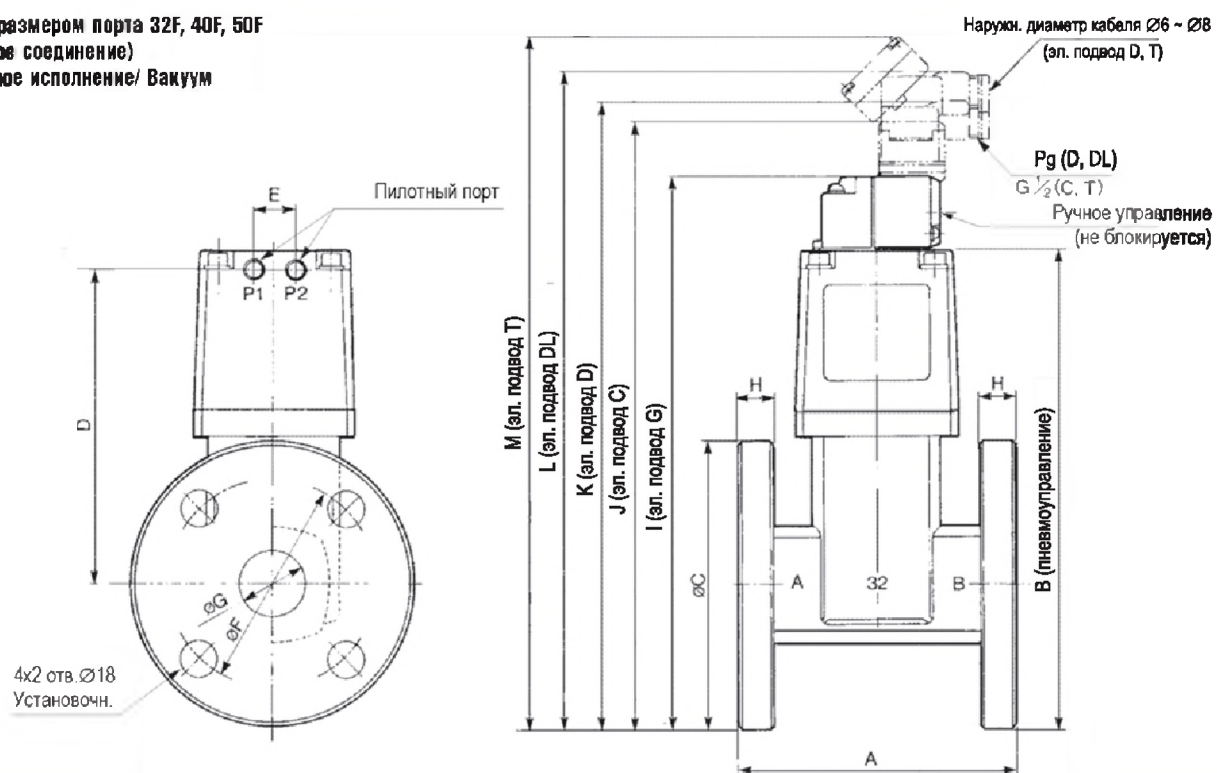

Размер	Фланец	Пилотный порт 12(P1), 10(P2)	A	B	C	D	E	F	G	H	I	J	K	L	M
32F	1 1/4 В	G1/8	130	210.5	135	134	20	100	36	12	244	256.5	299.5	304	310.5
40F	1 1/2 В	G1/4	150	226	140	146	24	105	42	12	259.5	272	315	319.5	326
50F	2В	G1/4	180	250	155	162.5	24	120	54	14	283.5	296	339	343.5	350

Примечание:
в свободный пилотный порт рекомендуется устанавливать пневмоглушитель ЕВКХ